

# Kvartpalleløfter LHM025

Kapacitet 300 kg



**TOYOTA**

MATERIAL HANDLING

# Kvartpalleløfter LHM025

Specifikationer					LHM025
Basis data	1.1	Producent			Toyota
	1.2	Model			LHM025
	1.3	Operatørtype			Manuel
	1.4	Lastkapacitet, nominel		kg	300
	2.1	Vægt		kg	48
Hjul	2.2	Styrehjul/gaffelhjul			Gummi (R)
	2.3	Lasthjul			Nylon (N)
	2.4	Styrehjulstørrelse			Ø 100 x 34
	2.5	Lasthjul enkelt rulle			Ø 82 x 105
Dimensioner	3.1	Højde på håndtag i køreposition	$h_1$	mm	1180
	3.2	Totallængde	$l_1$	mm	900
	3.3	Totalbredde	$b_1$	mm	500
	3.4	Gaffellængde	$l_2$	mm	605
	3.5	Udvendig gaffelspænd	$b_2$	mm	220
	3.6	Laveste gaffelhøjde	$h_2$	mm	87
	3.7	Løftehøjde ubelastet	$h_3$	mm	300
	3.8	Venderadius	$W_a$	mm	770

Alle data er baseret på tabel-konfigurationen.

Palleløfterens ydelse og mål er nominelle, og der kan forekomme afvigelser.

Toyota Material Handling Manufacturing Sweden AB produkter og specifikationer kan blive ændret uden foregående varsel.

# Tekniske dimensioner

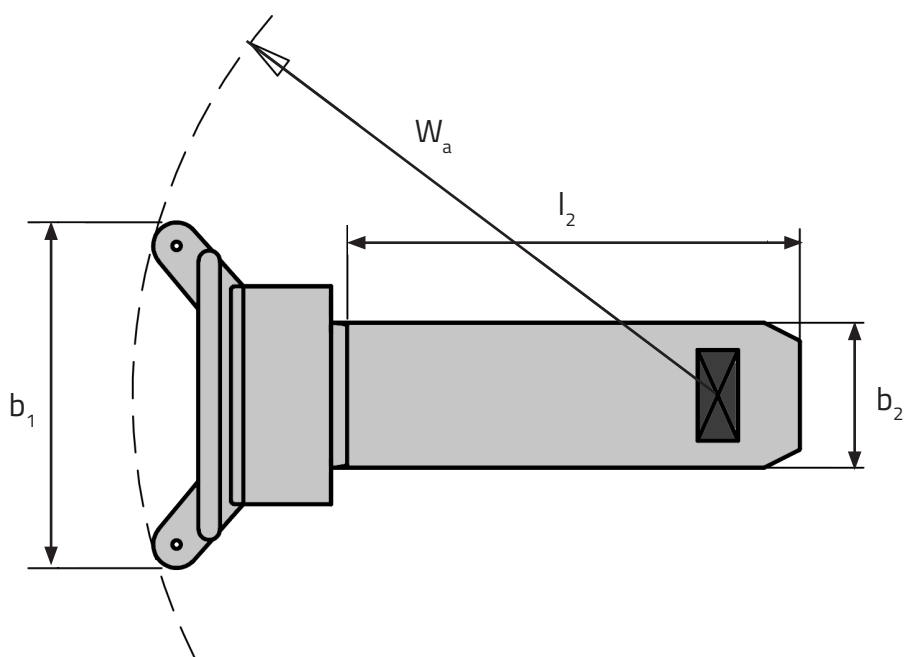
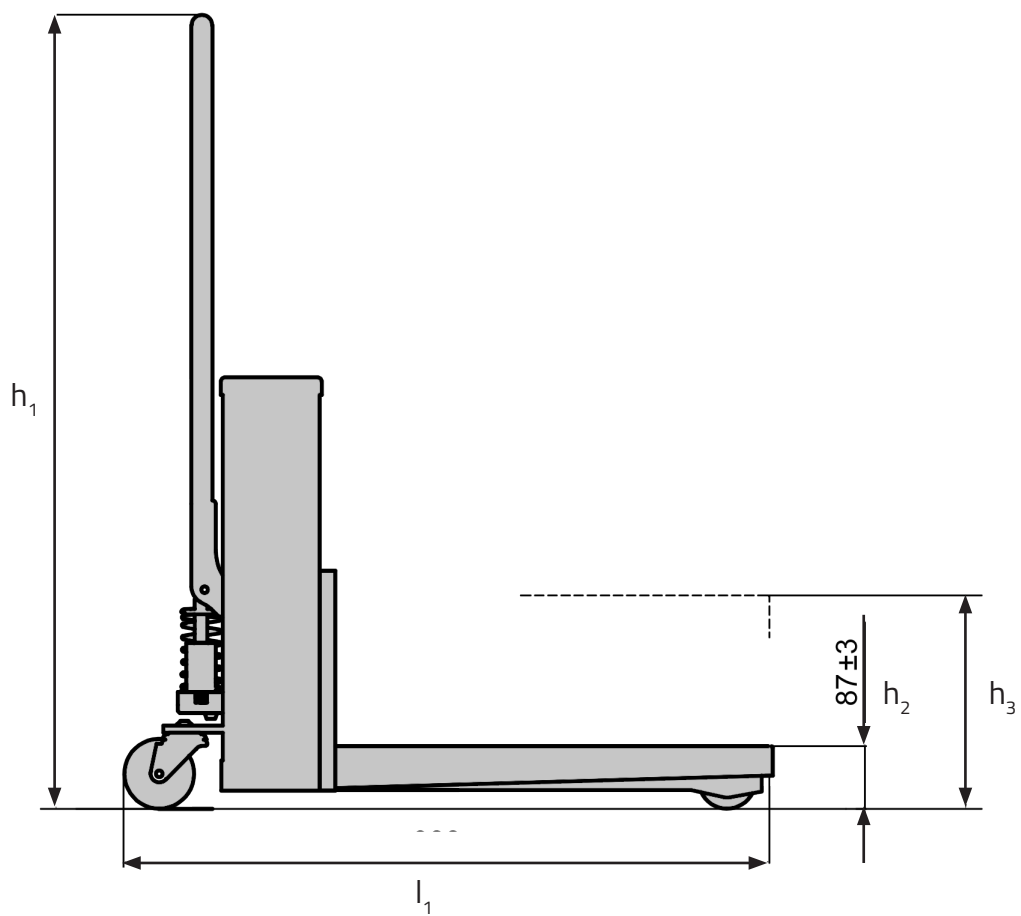

# LHM025 specielle egenskaber

---

Specielt fremstillet til løft og transportere display kvartpaller i f.eks. varehuse.

- Den bærende konstruktion er fremstillet i højstyrke stål.
- Løftehøjden 300 mm gør det muligt at hente display paller ned fra en europalle.
- Stabilt og pålideligt hydraulisk pumpe.
- Hydraulikken er forsynet med permanent kvikløft, hvilket minimere antal pumpe­slag under brug, og sparer dermed tid.
- Betjeningshåndtag til sænkeventilen er placeret i håndtaget på trækstangen.
- Sænkeventilen er trinløs regulerbar for sikker og let bevægelse under sænkning.
- Stempler i pumpen har hårdforkromet overflade, hvilket sikrer en lang livstid.
- Tætninger i den hydrauliske enhed er i høj kvalitet, hvilket sikrer lang og fejlfri brug.
- Styrehjul kan dreje 360 grader for let og hurtig manøvrering på smalle steder.
- Bredt single gaffelhjul, således støj minimeres ved kørsel på klinkegulv.
- Bløde baner for mindst mulig støj under hensyntagen til minimal rulle­modstand.
- Bøsninger, skiver og bolte i høj kvalitet.